

# GLS Sport Utility Vehicle



Mercedes-Benz







## Una habitabilidad y un confort que solo encontrarás en el nuevo GLS.

El nuevo GLS ostenta con orgullo la S en su nombre. Concilia mejor que ningún otro vehículo el dominio de un SUV con los valores internos de la Clase S. Sube a bordo y experimenta lo que significa lujo refinado, confort perceptible y seguridad ejemplar, sublimados a un nivel desconocido hasta ahora.





## Sube a bordo y disfruta del lujo moderno.

Cada mirada, cada contacto con el nuevo GLS transmite una sensación de máxima calidad. Las transiciones fluidas, los elementos de adorno de maderas nobles y el puesto de conducción widescreen completamente digital se integran con perfecta armonía en el exquisito diseño interior. El GLS es además el primer Mercedes de alta gama que incorpora el sistema de infoentretenimiento MBUX y comprende mejor que nunca todo lo que le dices.





Máximo confort.  
Un diseño casi minimalista.



## No hay nada tan valioso como un buen estilo.

El nuevo GLS es capaz de tomar posesión de su entorno con su mera presencia. El único modo de superar su elegancia es incorporar el acabado EXCLUSIVE para el interior, el techo panorámico corredizo de accionamiento eléctrico y llantas de hasta 23 pulgadas. Los faros MULTIBEAM LED en el frontal y las luces LED en la zaga añaden luminosidad a su llamativa imagen.





The image shows the interior of a Mercedes-Benz GLS, focusing on the second row of seats. The seats are upholstered in dark leather with a perforated pattern on the seat cushions and backrests. The headrests are large and rounded. The car's interior is well-lit, with light coming from the windows, highlighting the texture of the leather and the overall spaciousness of the cabin.

## Una segunda fila para viajar en primera clase.

El interior del nuevo GLS es impresionante en todos los sentidos. Su enorme habitáculo es una invitación a viajar a lo grande con un máximo de siete personas. En cada una de las plazas se disfruta de un confort de primera y de una oferta de infoentretenimiento que va aún más allá. Los asientos de la segunda fila disponen de ajuste eléctrico, y los de la tercera son más confortables que nunca.



## El tren de rodaje más imperturbable del mundo.

Mantenerse relajado, incluso trabajando a máxima presión. Esto es lo que el nuevo GLS con tren de rodaje E-ACTIVE BODY CONTROL sabe hacer mejor que ninguno en su categoría. Tanto en carretera como fuera del asfalto. Un nuevo motor electrificado y un extenso paquete ON&OFFROAD ponen opcionalmente el broche de oro a la incomparable sensación de confort.







## Mercedes-Benz Intelligent Drive.

El nuevo GLS SUV facilita la conducción, especialmente en situaciones de estrés como las horas punta, los viajes nocturnos o al circular por carreteras desconocidas. Esto se debe a un concepto que hace más seguro cualquier desplazamiento en un Mercedes-Benz y lo convierte en una vivencia muy especial: Mercedes-Benz Intelligent Drive. Al fin y al cabo, el tiempo que pasas al volante es tu tiempo. Tiempo para relajarte. Tiempo para reponer fuerzas. Queremos que puedas llegar a tu destino con toda seguridad, pero también relajado.



### EQUIPOS DESTACADOS, SISTEMAS DE ASISTENCIA A LA CONDUCCIÓN

El **paquete de asistencia a la conducción Plus** ofrece el máximo nivel de confort y de seguridad viables, y es un nuevo hito en la hoja de ruta para la conducción autónoma. Los componentes del paquete de asistencia a la conducción se completan con el asistente activo para retenciones, que facilita la conducción en autopista. Una ventaja añadida a este paquete es **PRE-SAFE® Impulso Lateral**, que puede proporcionar protección adicional durante colisiones laterales originadas por otros vehículos.

El innovador sistema **PRE-SAFE® Sound** utiliza los altavoces para emitir un sonido que puede activar un reflejo de protección. El oído interno se desacopla brevemente para protegerse de los ruidos que se producen durante el impacto.

Servicio ideal de aparcamiento a bordo. La **ayuda activa para aparcar con cámara de 360°** te facilita tanto la búsqueda de estacionamiento como la maniobra de aparcar y desaparcar. La elección está en tus manos. Puedes aparcar sin esfuerzo gracias a la visión omnidireccional o dejar que el vehículo aparque por sí mismo.



## Mercedes-Benz User Experience.

Infoentretenimiento al nivel GLS más alto. La nueva Mercedes-Benz User Experience te fascinará. Con cada mirada, cada palabra y cada contacto.

### EQUIPOS DESTACADOS, CONFORT DE MANEJO Y VISUALIZADO

El **vídeo de realidad aumentada** te ayuda a dominar mejor las situaciones complejas en el tráfico rodado. Este sistema, disponible como opción, registra con una cámara el entorno, combina estas imágenes en directo con información virtual práctica sobre la situación del tráfico y muestra todo ello de forma clara y ordenada en el visualizador de medios.

«Hey Mercedes»: dos palabras bastan para activar el **sistema de mando fónico LINGUATRONIC**, que entiende casi todo lo que le dices, aunque te expreses de forma indirecta. Por ejemplo, la climatización reacciona a frases como «Tengo frío» ajustando una temperatura más elevada.

Destacar contenidos en el visualizador de medios, activar las funciones favoritas o encender la luz de lectura son solo algunas de las funciones que puedes utilizar en el nuevo GLS sin ningún tipo de contacto físico. Gracias al **asistente para el interior MBUX** que forma parte del paquete de innovación MBUX opcional, el sistema registra con una cámara los gestos de la mano del conductor y del acompañante y es capaz de interpretarlos correctamente.





### Puesto de conducción widescreen.

El visualizador del cuadro de instrumentos y el visualizador de medios conforman una unidad óptica en el puesto de conducción widescreen. Las dos pantallas en color, íntegramente digitales, están unidas bajo una cubierta común de cristal y se integran armoniosamente en el diseño interior como una superficie continua. Por primera vez, este visualizador de medios está separado del tablero de instrumentos, un detalle que atrae las miradas.



### Sistema de sonido surround Burmester®.

Los 26 altavoces del sistema de sonido surround Burmester® High-End 3D, con una potencia total de 1.610 vatios, te hará sentir como si dirigieras tu propia orquesta. Los cinco preajustes disponibles permiten regular la sonoridad y adaptarla individualmente para cada plaza. Además, dispone de un sistema de compensación de ruidos (VNC) que adapta el sonido de forma continua y dinámica a la situación de conducción. El refinado diseño de los altavoces acredita también la categoría de este equipo.



### Llantas de 23 pulgadas.

El nuevo GLS está disponible con una gran variedad de llantas, que parecen hechas a medida para ti. En un formato de hasta 23 pulgadas y con una variada selección de diseños y colores. De ese modo puedes añadir a su presencia un toque de distinción y estilo personal.



### Techo corredizo panorámico.

El techo corredizo panorámico opcional te permite experimentar una fascinante sensación de libertad y disfrutar de un ambiente agradable y diáfano en el interior. Visto desde fuera, confiere ligereza y exclusividad al diseño exterior.



## El equipamiento de serie.

Dominio y presencia al más alto nivel. El exterior del vehículo combina elementos típicos de SUV con un diseño moderno y poderoso. Sus generosas proporciones irradian seguridad y aplomo. Los elementos cromados añaden un toque de elegancia y estilo. Las medidas de optimización aerodinámica garantizan cotas muy elevadas de eficiencia, así como condiciones acústicas inmejorables durante el viaje.

Descubre la elegancia al más alto nivel. Materiales de alta calidad, dimensiones generosas y detalles inteligentes constituyen la base para un ambiente lujoso y un confort elevado para un máximo de siete personas. El equipamiento de serie incluye, entre otros, un volante deportivo multifunción, el puesto de conducción widescreen, el sistema multimedia MBUX y la climatización automática.



## La línea de equipamiento EXCLUSIVE Interior.

La línea EXCLUSIVE Interior expresa con claridad tus preferencias: máxima elegancia y calidad de primera hasta el último detalle. Los detalles lujosos y el ambiente noble del habitáculo contribuirán a alegrarte la vida, un día tras otro, a la vez que ponen de manifiesto tu buen gusto.

## La línea AMG Line.

El expresivo estilo de la línea AMG Line confiere al exterior del vehículo un toque absolutamente dinámico, con una distinción clara respecto al modelo básico. Esta línea es una declaración de principios en favor de un diseño vigoroso.



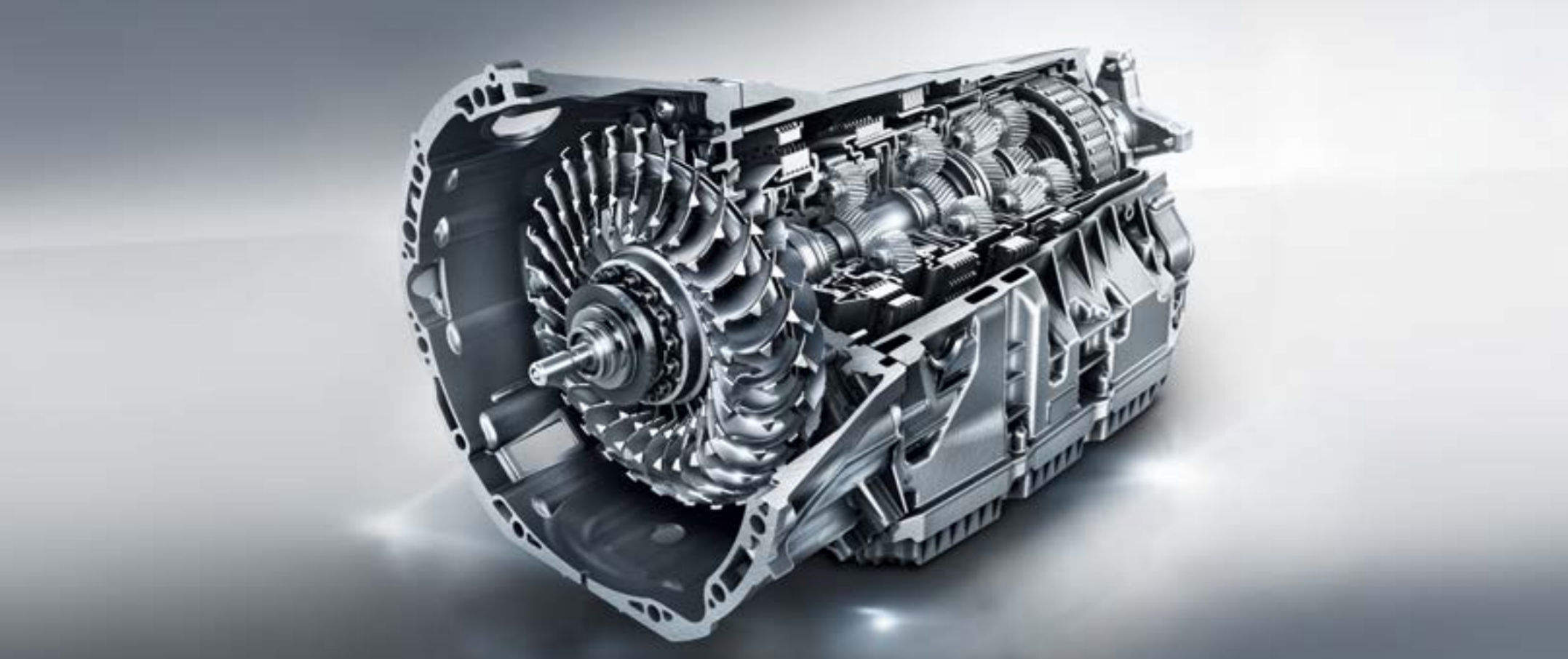

## 9G-TRONIC.

Si dejas que tu vehículo acople las marchas, apenas notarás las transiciones del cambio automático 9G-TRONIC. Las nueve marchas adelante permiten conducir a un número bajo de revoluciones. De ese modo disminuye el consumo de combustible y se mantiene un nivel de ruidos más agradable.

Si eliges los programas de conducción Comfort y ECO con el selector DYNAMIC SELECT, 9G-TRONIC pasará de una relación a otra con suavidad y eficiencia para que disfrutes de un confort de conducción óptimo. Pero también puedes probar su faceta deportiva. Con solo pulsar un botón notarás cambios más rápidos y deportivos, sin dejar de conducir casi siempre en el margen óptimo de revoluciones. En el modo Sport disfrutarás aún más del placer al volante y de la consiguiente mejora de las prestaciones.



## E-ACTIVE BODY CONTROL.

En combinación con E-ACTIVE BODY CONTROL, el nuevo GLS equipa un tren de rodaje activo de desarrollo completamente nuevo. Incluye el sistema de exploración de la calzada mediante cámara ROAD SURFACE SCAN y la función de inclinación activa en curvas CURVE, y puede evaluar la situación de marcha, la velocidad y la carga. A partir de estos parámetros adapta automáticamente la amortiguación y la regulación de nivel por separado para cada rueda. De ese modo asegura un excelente confort de marcha y máxima estabilidad, tanto en carretera como fuera de ella.



## GLS X167.

	GLS 350 d 4MATIC	GLS 400 d 4MATIC	GLS 580 4MATIC
Cilindrada total (cm <sup>3</sup> )	2.925	2.925	3.982
Potencia nominal (kW [CV] a rpm) <sup>1</sup>	210 [286]/3.400	243 [330]/3.600	360 [489]/5.500
Cambio de marchas	9G-TRONIC	9G-TRONIC	9G-TRONIC
Aceleración 0-100 km/h (s)	7,0	6,3	5,3
Velocidad máxima (km/h)	227	238	250 <sup>5</sup>
Consumo combustible c. mixto (l/100 km) <sup>2</sup>	7,9-7,6	7,9-7,6	10,1-9,8
Emisiones CO <sub>2</sub> c. mixto (g/km) <sup>2</sup>	208-201	208-201	230-223
Consumo combustible combinado (l/100 km) <sup>3</sup>	9,8-8,7	9,8-8,7	12,6-11,6
Emisiones CO <sub>2</sub> combinado (g/km) <sup>3</sup>	258-228	258-228	286-264
Etiqueta ambiental D.G.T. <sup>4</sup>	C	C	ECO

## Dimensiones.

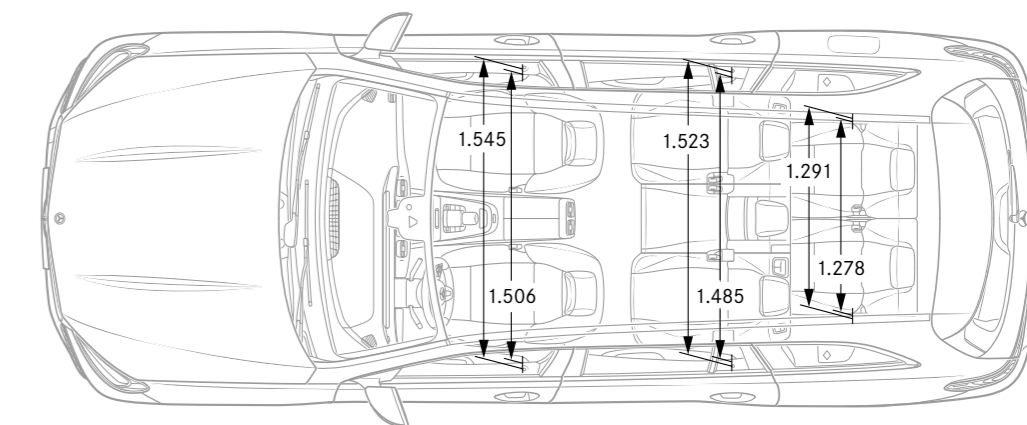
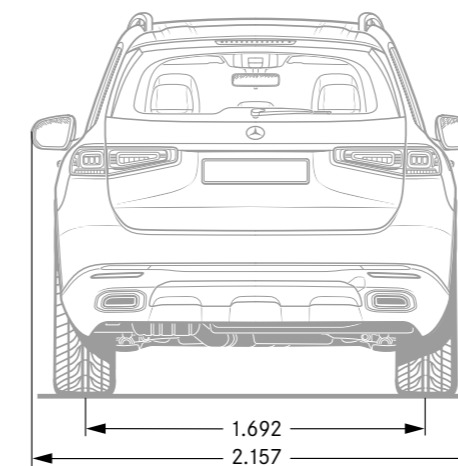
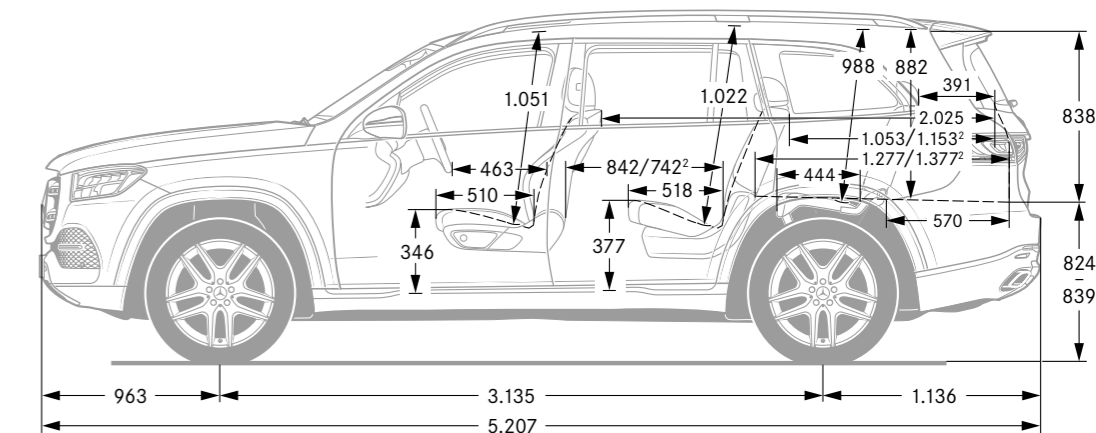
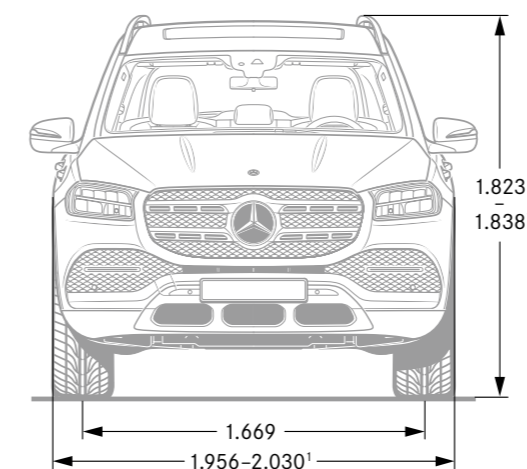

<sup>1</sup> Potencia expresada en kilovatios (kW), se añade la potencia expresada (CV), por ser un dato de carácter comercial y general, si bien no es una unidad permitida del Sistema Legal de Unidades de Medida basado en el Sistema Internacional de Medidas (SI). Ley 32/2014, de 22 de diciembre, de Metrología.

<sup>2</sup> Los valores de consumo y de CO<sub>2</sub> indicados han sido obtenidos de acuerdo con el procedimiento de ensayo "NEDC CO<sub>2</sub>" según lo dispuesto en el art. 2 N<sup>o</sup> 1 Reglamento de aplicación (UE) 2017/1153.

<sup>3</sup> Los valores de emisiones de CO<sub>2</sub> indicados han sido obtenidos de acuerdo con el procedimiento de ensayo "WLTP CO<sub>2</sub>" según lo dispuesto en el art. 2 No. 3 Reglamento de aplicación (UE) 2017/1153. Los valores de consumo de combustible se calcularon sobre la base de esos valores.

<sup>4</sup> Etiqueta ambiental según resolución de 13/05/16 de la DGT (BOE 21/04/16).

<sup>5</sup> Limitada electrónicamente.

Los datos no se refieren a un vehículo en particular y no forman parte de una oferta, sino que únicamente sirven para establecer comparativas entre distintos modelos. Para más información acerca del consumo de combustible oficial y de las emisiones de CO<sub>2</sub> se puede consultar la "Guía de consumo de combustible y emisiones de CO<sub>2</sub> de nuevos vehículos" que está disponible sin coste en todos los puntos de venta y en IDAE en [www.idae.es](http://www.idae.es). Datos de CO<sub>2</sub> y consumos correspondientes al vehículo de nueva fabricación. Para vehículos en stock consultar en su Concesionario.

<sup>1</sup> Desde el tamaño mínimo de neumático hasta el máximo, con nivel normal o de autopista. <sup>2</sup> Con banco trasero 100 mm deslizado hacia delante. Todas las cifras en milímetros. Las cotas indicadas son valores medios, válidos para vehículos con el equipamiento de serie y sin carga.





**SPORT**  
— F O R —  
**GOOD**

**Mercedes-Benz es uno de los socios fundadores de la “Laureus Sport for Good Foundation”.**

Desde la creación de esta fundación en el año 2000, Mercedes-Benz promociona y apoya los objetivos y valores de este programa benéfico internacional, destinado a mejorar la calidad de vida de niños y adolescentes enfermos o desfavorecidos por medio de proyectos sociales de deporte. “Laureus” se ha convertido en un elemento fundamental de la política de responsabilidad social de Mercedes-Benz. Por esta razón, cada Mercedes nuevo es un estandarte de estos valores. Con la compra de un Mercedes estará usted apoyando la labor de “Laureus Sport for Good Foundation”.

En relación a los datos contenidos en este catálogo podrían haberse producido cambios en el producto tras el cierre de redacción (01/03/2019). Por causas que así lo justifiquen, como pudieran ser la seguridad del vehículo y la de sus ocupantes o el stock de producción, el fabricante se reserva el derecho de efectuar modificaciones en el diseño, la forma, el color o el equipamiento en relación con los datos contenidos en el presente catálogo, por lo que pueden haberse producido cambios en el producto tras su configuración y diseño. Dichas modificaciones no supondrán en ningún caso, variación de las condiciones jurídicas y garantías ofrecidas por Mercedes-Benz en perjuicio del consumidor. Las ilustraciones y los textos pueden incluir también accesorios y equipos opcionales no pertenecientes al equipamiento de serie. Las posibles diferencias entre la pintura original y el color reproducido se deben a la técnica de proyección y/o impresión. Esta publicación puede contener modelos, equipamientos y servicios no disponibles en determinados países. Por las anteriores

razones, reiteramos nuestra sugerencia de consultar al Concesionario Mercedes-Benz para obtener información actual sobre todas las características del producto. Esta publicación se difunde a nivel internacional. Le rogamos tenga en cuenta que en caso de aparecer alguna prescripción de carácter legal o fiscal en el presente catálogo, ésta se referiría a legislación de la República Federal de Alemania. Por ello, para obtener información aplicable a un caso concreto, le recomendamos acudir a un concesionario Mercedes-Benz [www.mercedes-benz.es](http://www.mercedes-benz.es)

Para más información acerca del consumo de combustible oficial y de las emisiones de CO2 se puede consultar la “Guía de consumo de combustible y emisiones de CO2 de nuevos vehículos” que está disponible sin coste en todos los puntos de venta y en IDAE en [www.idae.es](http://www.idae.es)